



QT 2000

PROFILATRICE
CNC
A FILO DIAMANTATO

PER LA REALIZZAZIONE
DI SUPERFICI SAGOMATE
SU PIETRE IN GENERE



PRESTAZIONI

QT 2000



OTTIMA STABILITA'

Un grande vantaggio della nuova profilatrice a filo diamantato **QTEQ-BIDESE QT 2000** è la **grande stabilità**.

Realizzata in struttura metallica ben dimensionata.

Le guide di scorrimento sono lavorate per ottenere **la massima precisione di taglio**.

Le guide e la vite del movimento del carrello **sono ben protette** con resistenti protezioni di acciaio conto gli spruzzi d'acqua e cadute accidentali materiale.



CIRCUITO DEL FILO DIAMANTATO

La nuova **QTEQ-BIDESE QT 2000** è stata progettata con un sistema di rinvio del filo diamantato su due pulegge principali con diametro di 1500 mm. per consentire una **maggior capacità di taglio in verticale**.



PULEGGE

Grazie alle pulegge ben dimensionate ne risulta una più lunga **durata del filo** e maggiori **prestazioni di taglio**.

L'elevata precisione di taglio è garantita dalle pulegge per la guida del filo.



TENSIONAMENTO PNEUMATICO DEL FILO

La **QTEQ-BIDESE QT 2000** è dotata di **tensionamento pneumatico** del filo, che oltre ad essere **efficace e altamente affidabile**, offre altri **importanti vantaggi**, come l'evitare il verificarsi dei tipici problemi di ovalizzazione, deviazione del taglio e rotture del filo diamantato.

Il tensionamento pneumatico **riduce notevolmente** la manutenzione al sistema, oltre ad un impatto positivo sull'ambiente grazie **all'assenza di olio**.



CARATTERISTICHE TECNICHE

QT 2000

Dimensioni della macchina QTEQ-BIDESE QT 2000:	L: 6.100 x P: 4.500 x A: 3.800 mm
Pulegge:	∅ 1.500 mm
Velocità di rotazione del filo (variabile):	0 - 35 metri / sec.
Velocità di taglio:	10 - 2.000 cm / h
Velocità rapida:	3.300 cm / min.
Area di taglio:	L: 2.000 x P: 2.200 x A: 1.450 mm
Motore asse Y verticale:	Senza spazzole 15 Nn
Filo diamantato:	∅ 7,3; 6,3; 5,3; 4,3 mm
Tensione del filo:	0 - 450 Kg.
Quantità acqua:	20 litri / min - pressione 2 bar
Cilindro pneumatico tendi filo:	diam. 125 x 300 mm
Alimentazione aria:	50 NL / min - 6 bar
Dimensioni carrello porta pezzi:	1.600 x 800 mm
Portata carrello porta pezzi:	10 Ton.
Corsa carrello (asse X):	2.200 mm.
Peso macchina:	3.600 Kg.
Potenza motore filo:	15 Kw.
Potenza installata:	24 Kw.
Alimentazione elettrica:	Trifase 400 V - 50 Hz
Trasporto:	n. 1 open top 40 piedi

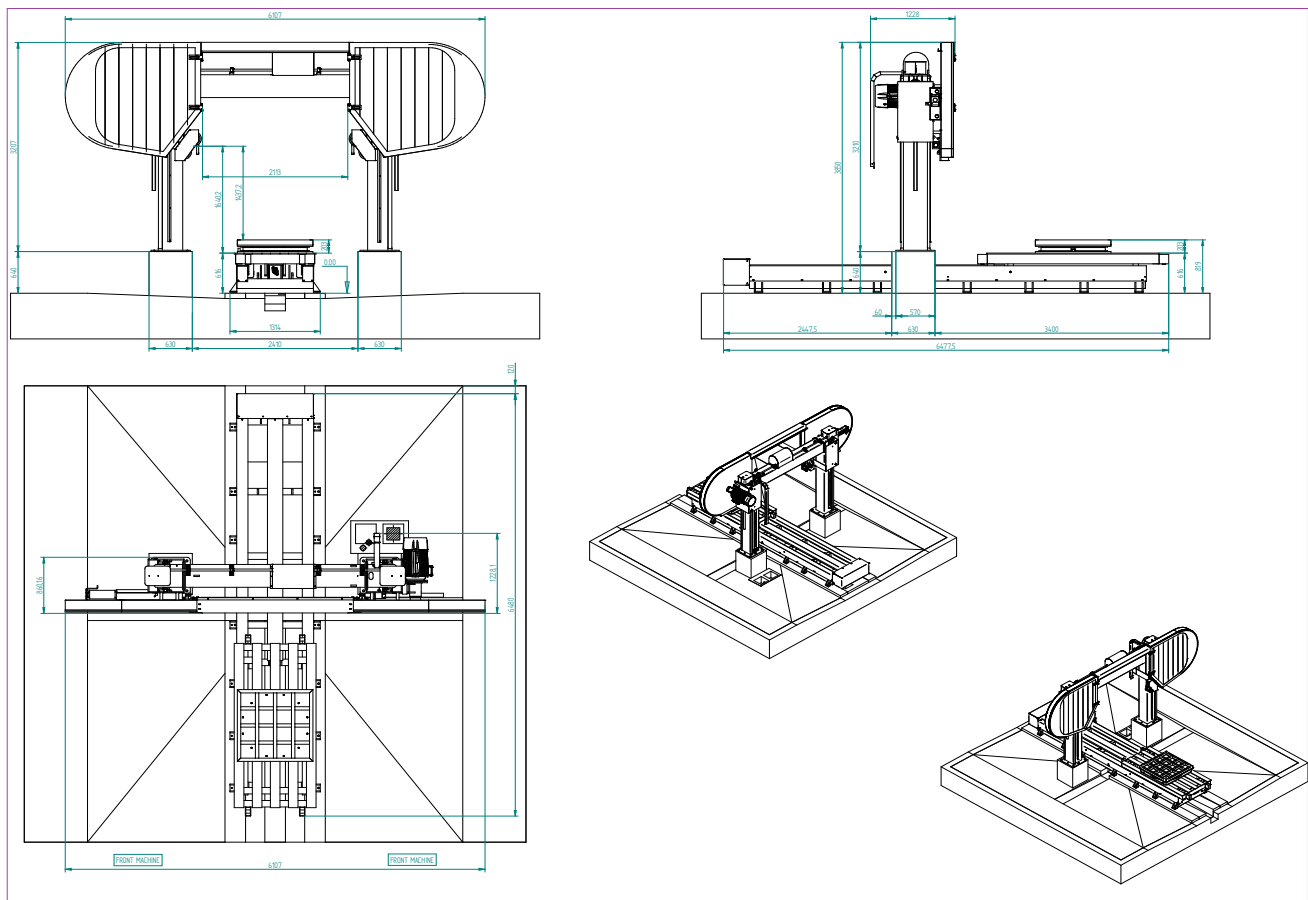



bideseQTEQ

SOLUZIONI
PER IL TUO BUSINESS



QTEQ-Bidese Sp. z o.o.

Jasionka 954
36-002 Jasionka (Poland)
Tel. +48 17 77 962 75

mail: office@qteq.eu
VAT Number: 5170365602
www.bidese.com

COPYRIGHT Q-TEQ 2022

Le informazioni riportate nel presente catalogo non sono impegnative,
Q-TEQ si riserva di apportare variazioni senza preavviso,
non permettendo a terzi azioni di rivalsa o contestazione.